

## Timed up and Go Test

→ Der Proband sitzt auf einem Stuhl mit Armlehnen (Sitzhöhe ca. 46 cm). Die Arme liegen auf den Armstützen, der Rücken liegt an der Rückenlehne des Stuhls an.

→ Auf Aufforderung soll der Proband aufstehen, 3 Meter (bis zu einer Markierung) gehen, umdrehen und sich wieder setzen. Der Proband wird aufgefordert in seinem gewohnten Gehtempo zu gehen. Die Zeit zwischen der Aufforderung aufzustehen bis der Proband wieder sitzt wird gestoppt.

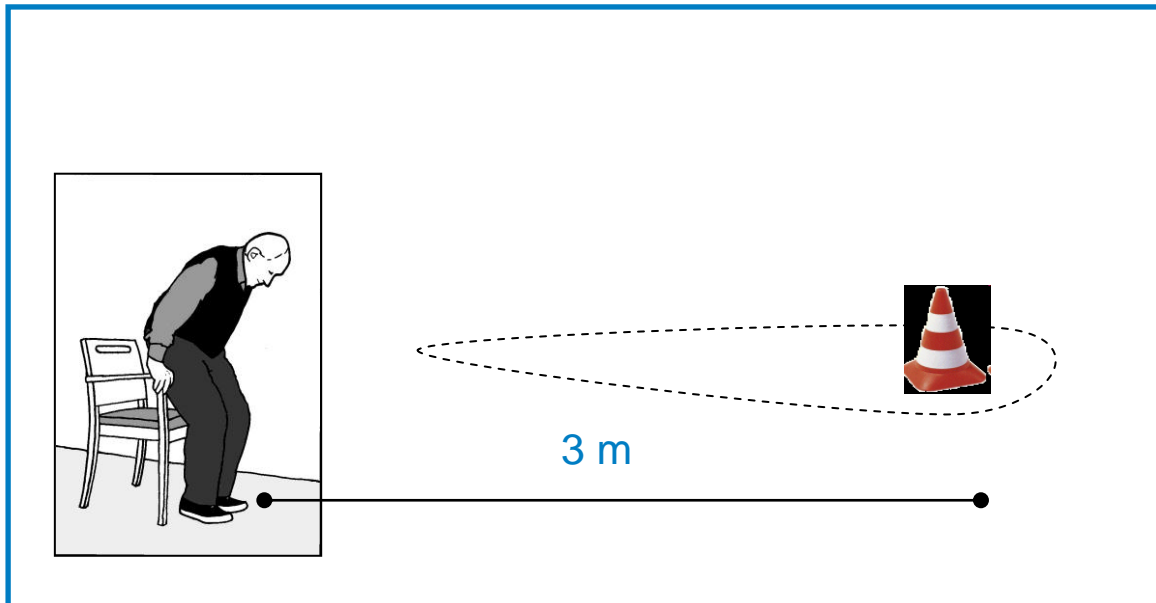

→ Der Proband kann für diesen Test ein Hilfsmittel (Gehstock, Rollator) benutzen. Dies wird auf dem Screening-Formular dokumentiert.